

Composition pour chaque ensemble livré en accessoire

1 sacchet d'accessoires			1 gabarit de pose crapaudine
1 crapaudine	Vis et chevilles de fixation	1 bride et ses 2 vis CHC 1 vis de réglage sans tête	
			
1 roulement à bille			

OPTIONS : Équipements d'asservissement D.A.S. (ventouses, contre-plaques simples, boîtier anti-réarmement, contre-plaques avec anti-réarmement intégré, contacts de position).

Recommandations de pose et de stockage

Stocker les portes à plat sur palette.

Avant de débiter la pose, reportez-vous impérativement aux notices de montage des portes et équipements se trouvant dans les colis d'accessoires.

Notice de pose des huisseries bois : **BE/NP/291**

Notice de pose des huisseries bois sans montant : **BE/NP/264**

! Lors de la pose de l'huissierie veillez à ne pas mettre de vis au droit du pivot haut.

Recommandations de pose spécifiques au DAS

S'assurer que le mode de fonctionnement de l'asservissement (émission ou rupture) et la tension, correspondent à celui du système de sécurité incendie.

Les câblages internes au DAS doivent être réalisés avec des câbles de section adaptée sous les conditions suivantes :

La longueur des liaisons, entre le boîtier de connexion principal (pouvant être le boîtier anti-réarmement) et les différents composants, ne doit pas excéder 6m.

Les liaisons doivent être protégées mécaniquement sous conduit rigide continu, ayant un degré de protection IK07 au sens de la norme NF EN 62262.

Il est interdit de changer un seul composant du D.A.S., une telle opération entraînant la non-conformité de l'ensemble de l'installation.

Les raccordements électriques, entre le dispositif de commande et le DAS, doivent être réalisés conformément à la norme NF S 61-932. L'exploitation et la maintenance doivent être réalisées conformément à la norme NF S 61-933.

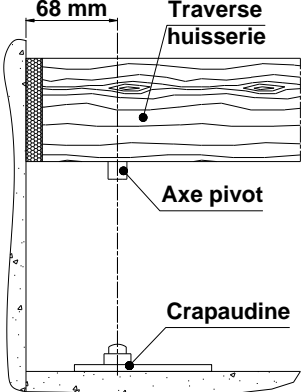
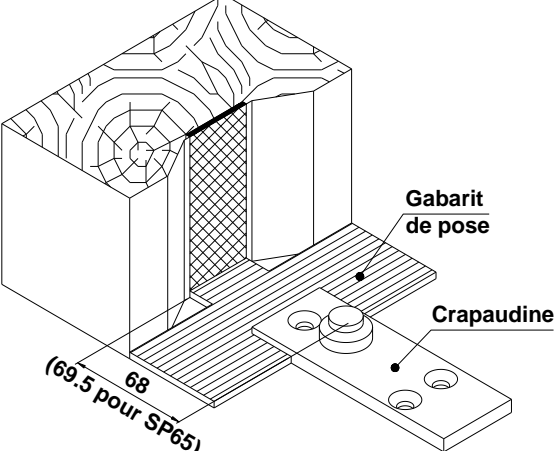
Pose de la crapaudine sur huisserie avec montant	Pose de la crapaudine sur huisserie sans montant
<p>Vérifier l'aplomb des montants d' huisserie.</p> <p>Décaler la crapaudine latéralement dans la rainure, si besoin, pour corriger l'aplomb du vantail.</p>	
	

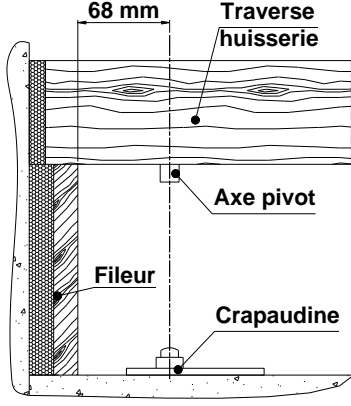
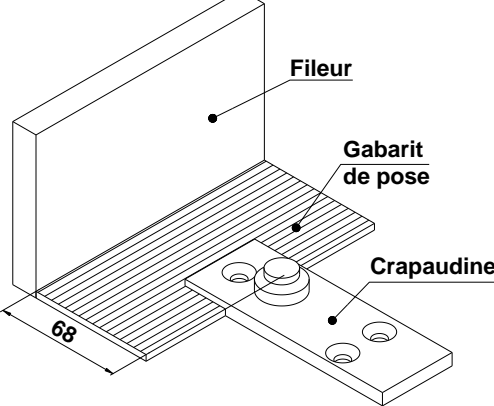
Pose de la crapaudine sur huisserie sans montant avec fileur	
	

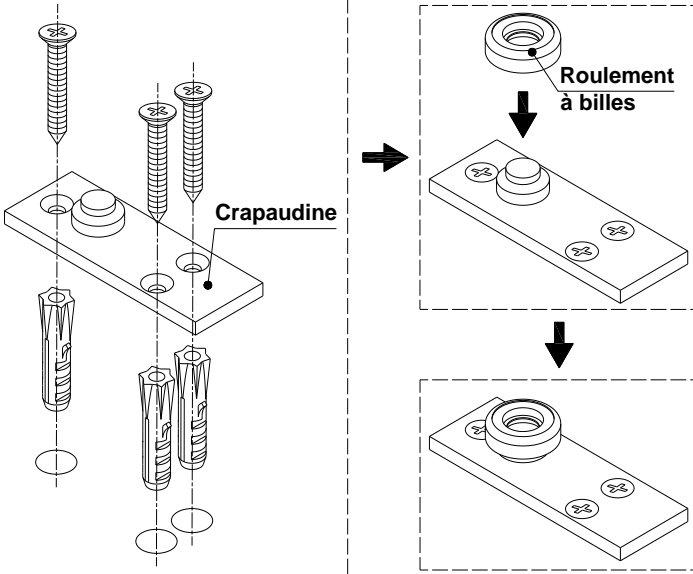
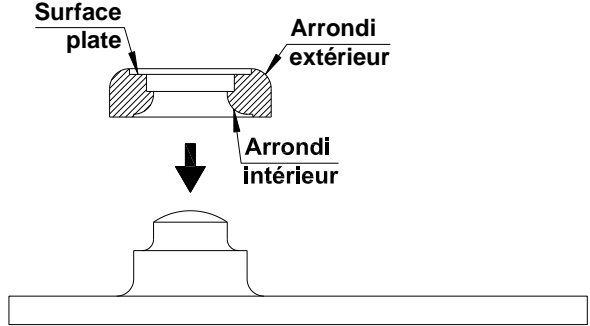
Fixer la crapaudine par les 3 vis et chevilles fournies	
<p>!!! Poser impérativement le roulement à billes dans le bon sens sur l'axe de la crapaudine !!!</p>	
	<p>!!! Pose correcte du roulement à billes !!!</p> 

Mise en place du vantail

Retirer temporairement les capotages et leurs supports en parties haute et basse du vantail.

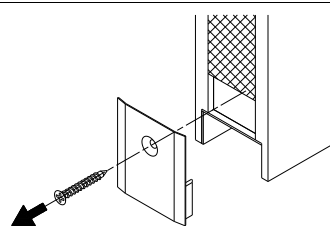
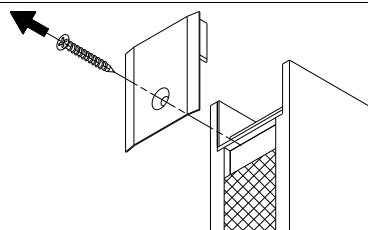

Nota : Pour un bloc porte à 2 vantaux inégaux équipés de pivots GROOM GRL200EMS, s'assurer d'installer le vantail correspondant à la force de l'appareil (voir Réglage des pivots).

GROOM GRL200EMS	Force EN 3 Larg. vantail ≤ 1010mm (axe couleur rouge)	Force EN 4 1010mm < larg. vantail ≤ 1160mm (axe couleur jaune)	Force EN 5 1160mm < larg. Vantail (axe couleur vert)
-----------------	---	--	--

Mettre en place la vis de réglage sans tête (7) en bout du corps de la penture haute (8).

Armer l'axe du pivot (9) de 90° (clé plate de 15mm) et bloquer sa course par les vis de réglage de vitesse (10) situées sous le pivot.

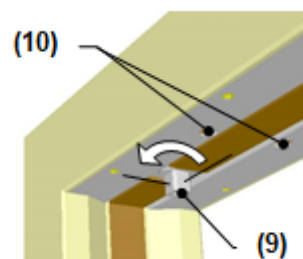
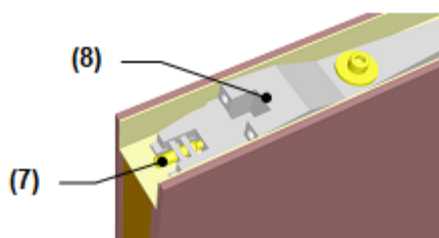

Engager le vantail perpendiculairement à l'huissierie, simultanément sur l'axe haut (9) et sur le roulement de la crapaudine.

La penture basse se clippe simplement sur le roulement de la crapaudine.

! S'assurer obligatoirement que la penture basse soit bien clippée et que le roulement à billes soit bien verrouillé !

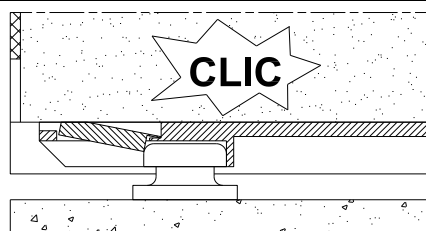
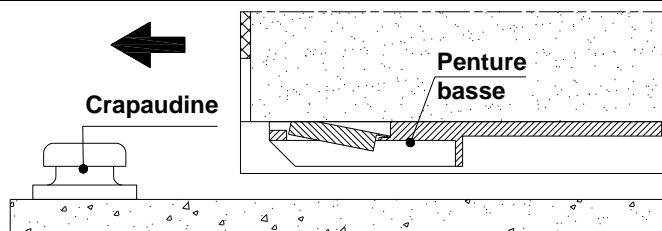

Visser la bride arrière(11) sur le corps de la penture haute(8) (clé 6 pans de 5mm) à un couple de serrage compris entre 12 et 15 Nm.

! Visser complètement une vis, avant de visser la seconde, afin de bien faire plaquer la bride sur le carré du pivot.

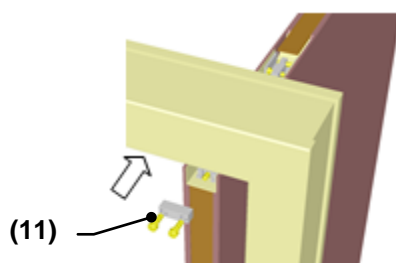

Desserrer les vis de réglage de vitesse afin d'obtenir la fermeture des vantaux.

Jeux de fonctionnement à respecter en 1 vantail ou 2 vantaux

Côté pivot	Côté battement	Traverse haute	Seuil
8 mm	8 mm	3 mm	9 mm

Réglage de la force du pivot (Fig. 3)

Les valeurs de couples à respecter, pour les appareils réglables (GRL100), sont mentionnés dans le paragraphe « Tests et essais de fonctionnement ».

	Force EN 3	Force EN 4	Force EN 5
GROOM GRL100 (appareil pré-réglé en force 3)	Larg. vantail ≤ 1010mm	Agir sur la vis de compression du ressort (visser à fond)	
GROOM GRL200EMS (appareil à force fixe, aucun réglage)	Larg. vantail ≤ 1010mm (axe couleur rouge)	1010mm < larg. vantail ≤ 1160mm (axe couleur jaune)	1160mm < larg. Vantail (axe couleur vert)

Attention : dans le cas d'un bloc porte 2VI, bien installer le vantail dont la largeur correspond à la force de l'appareil.

Réglage de la fermeture (FIG. 4)

Angle d'ouverture maximal du vantail	
GROOM GRL100	120° (110° pour SP65)
GROOM GRL200EMS	90°

Nous vous conseillons l'installation d'une butée de porte à l'angle d'ouverture maximal souhaité.

- Ouvrir le vantail jusqu'à son angle maximal d'ouverture.
- Régler la vitesse de fermeture entre cet angle et 15° (ou 7° selon le type de pivot, cf schéma ci-dessous) en agissant sur la vis de réglage la plus proche de l'axe afin de respecter la durée de fermeture et la vitesse définies dans le paragraphe « Tests et essais de fonctionnement ».
- Régler la vitesse de fermeture entre 15° (ou 7° selon le type de pivot) et 0° en agissant sur l'autre vis de réglage.
- Vérifier le bon fonctionnement sur un cycle complet.

Ajustement position vantail

Ajustement de l'aplomb

EN	X max.	Réglage de la force
3	950 mm	Réglage sortie d'usine
4	1100 mm	+ 4 tours

**Réglage force
(Uniquement GRL100)**

Réglage fermeture GRL100
1 180°-15° 2 15°-0°

Réglage fermeture GRL200
1 180°-0° 2 7°-0°

Après mise en place et réglages du vantail

Revisser les capotages et leurs supports en parties haute et basse du vantail.



BLOCS-PORTES DAS

Boîtier de connexion

GROOM GRL100 et GRL200EMS (mode bi-tension 24/48V)

Le raccordement des lignes de commande et contacts de position éventuels, est réalisé avec les boîtiers de raccordement livrés en accessoire (notice de pose spécifique à l'intérieur du boîtier).

Remarque : Lorsque le GRL 200 est sous tension, vérifier que la LED témoin d'alimentation soit allumée

Dispositif de retenue

➤ GROOM GRL100

Constitué d'une contre plaque en acier (fixée sur le vantail) et d'un boîtier ventouse (fixé à la paroi ou au sol)

Largeur du vantail (L)		430 à 630	631 à 1230
Distance (D) : Axe contre-plaque / chant du vantail (côté pivot)	Déclencheur 20 daN	350	400
	Déclencheur 40/50 daN	L-100 (avec bouton déclenchement obligatoire)	

Nota : Position indifférente en hauteur (H), prendre en compte la présence éventuelle d'accessoires (par exemple, oculus) sur le vantail, pour la pose des contre-plaques. Fixer le boîtier directement au mur ou au sol avec un support.

S'assurer qu'en position d'attente « portes ouvertes », la ventouse soit correctement centrée et bien parallèle à la contre-plaque, pour garantir un bon maintien du vantail.

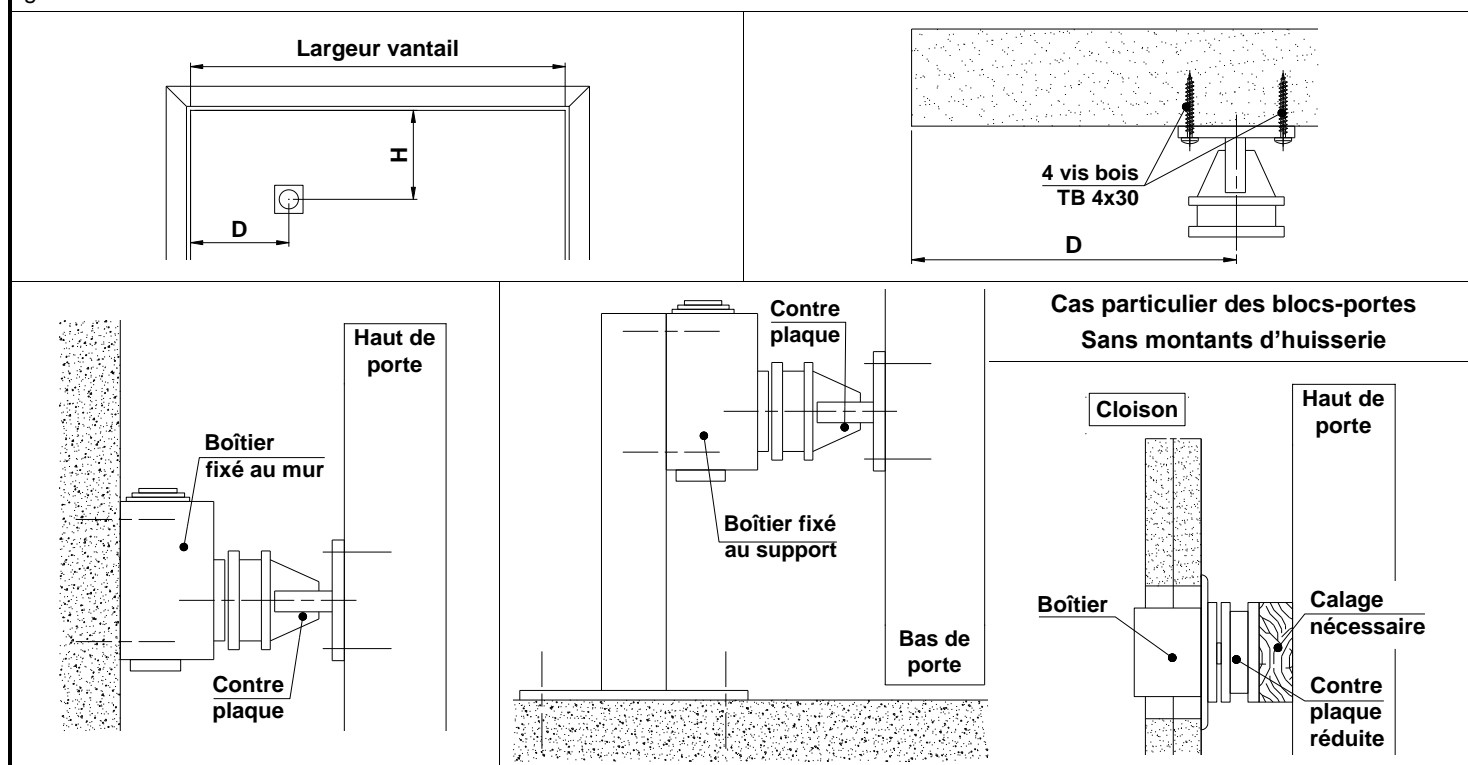

➤ GROOM GRL200EMS

Le dispositif de retenue est intégré dans le corps de l'appareil.

Prévoir impérativement une butée de porte afin que l'angle maximum de la position d'attente « portes ouvertes » soit à 90°.

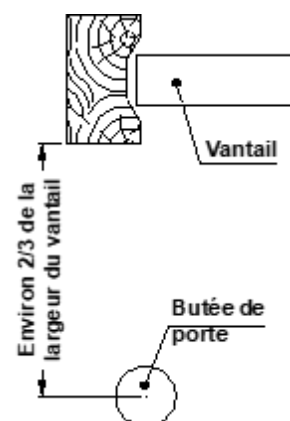

Bouton de déclenchement

Possibilité d'équiper le bloc-porte d'un bouton de déclenchement situé à proximité du bloc porte à une hauteur au plus égale à 1,30m : l'action sur le bouton poussoir du boîtier déclenche la fermeture du bloc-porte DAS. Celui-ci doit être clairement identifié (par exemple mention "Fermeture de porte" sur le bouton poussoir).

Lorsqu'un bouton de déclenchement est installé, les positions des déclencheurs indiquées dans le tableau peuvent être augmentées (par exemple à 50 mm du chant côté fermeture).

Dispositif anti-réarmement

Un boîtier de réarmement peut être installé pour les déclencheurs à rupture sans anti-réarmement mécanique sur la contre-plaque. Il est alors nécessaire d'actionner le bouton poussoir de ce boîtier pour ramener et maintenir les vantaux dans leur position d'attente. Ce boîtier est alors considéré comme boîtier de connexion principal.

Nota : Le système d'anti-réarmement involontaire intégré au DAS est inutile lorsque l'interruption de l'ordre de passage en sécurité ne dépend pas d'une simple temporisation, mais nécessite une réinitialisation au niveau du CMSI

Contact de position

Contact de position d'attente (pour GROOM GRL100 uniquement) : Le contact est intégré au boîtier ventouse.

Contact de position de sécurité

Fixer (2 vis bois TF 4x30) le contact dans la réservation (trou Ø22), dans les montants ou dans la traverse haute de l'huissérie bois.

Pour les contacts installés sur les montants, fixer une vis TB 4x30 sur le chant du vantail pour actionner les contacts.

Ajuster la profondeur de vissage en fonction du jeu entre le vantail et l'huissérie.

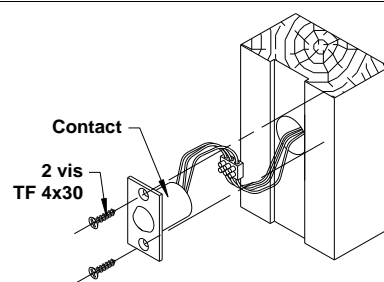

Tests et essais de fonctionnement

Tests à réaliser en fin de pose afin de vous assurer de la conformité des réglages du bloc-porte.

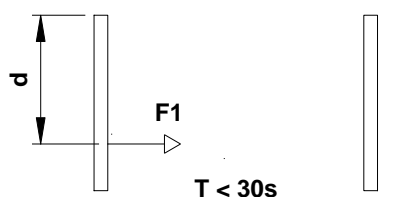

- F1 : Force de déclenchement en N.
- d : Distance chant de la porte / point de manœuvre en m
- T : Temps de fermeture

Force de déclenchement (F1)

➔ Mesurer la force de déclenchement manuel en fermeture (F1) :

40Nm ≤ F1 x d ≤ 120Nm	Critère respecté.
F1 x d > 120Nm	Equiper le bloc-porte d'un bouton de déclenchement.
F1 x d < 40Nm	Vérifier que les déclencheurs sont correctement positionnés et que l'alignement de la contre-plaque et du déclencheur est satisfaisant.

Force motrice

➔ Mesurer les forces obtenues durant la fermeture aux différents angles et, durant l'ouverture jusqu'à 60°, puis les comparer aux exigences du tableau ci-dessous :

Force	Largeur porte	Moment de fermeture (en Nm)			Couple Ouverture (en Nm)	
		entre 0° et 4°	entre 88° et 92°	Autre angle		
3	≤ 1010 mm	18 mini	26 max	6 mini	4 mini	51 maxi
4	1011 à 1160 mm	26 mini	37 max	9 mini	6 mini	66 maxi
5	1061 à 1230 mm	37 mini	54 max	12 mini	8 mini	88 maxi

Vérifier :

soit l'adéquation des pivots GROOM GRL200EMS (force fixe 3, 4 ou 5) avec la largeur du vantail

soit que le réglage de la force du pivot GROOM GRL100 a été effectué, fonction de la largeur du vantail, selon les valeurs du tableau

Temps de fermeture (T)

Enclencher les vantaux en position ouverte, maintenus par les ventouses électromagnétiques (position d'attente).

Déclencher la fermeture électriquement.

Le temps se mesure depuis le déclenchement électrique jusqu'à la fermeture complète des 2 vantaux.

Ce temps doit être inférieur ou égal à 30s, avec une vitesse angulaire ≤ 10° / s. (soit temps >9s. pour une porte ouverte à 90°)

Dans le cas contraire, régler l'amortissement des pivots linteaux et recommencer le test jusqu'à obtenir une valeur conforme