

Pose des joints pour les portes avec agrément feu

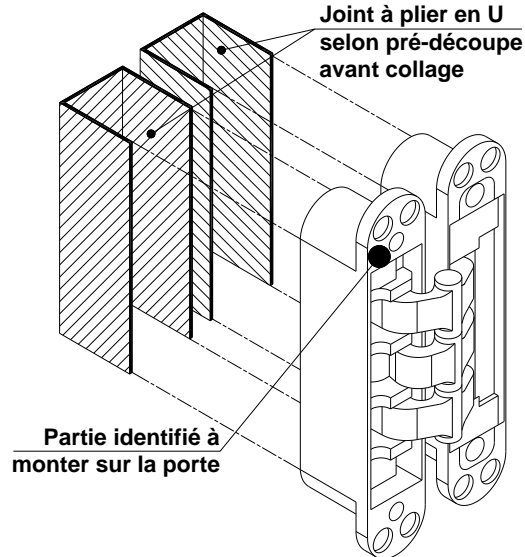

La pose des joints conditionne la résistance au feu des différents éléments.



Préconisation de montage pour les portes d'épaisseur 40 mm uniquement

Pour éviter les erreurs de montage un détrompeur est prévu uniquement sur l'usinage de la charnière du haut.

Pour porte droite poussant

Pour porte gauche poussant

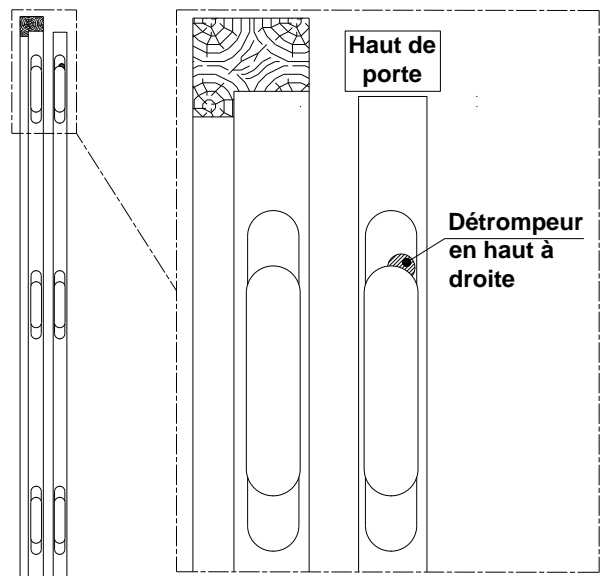
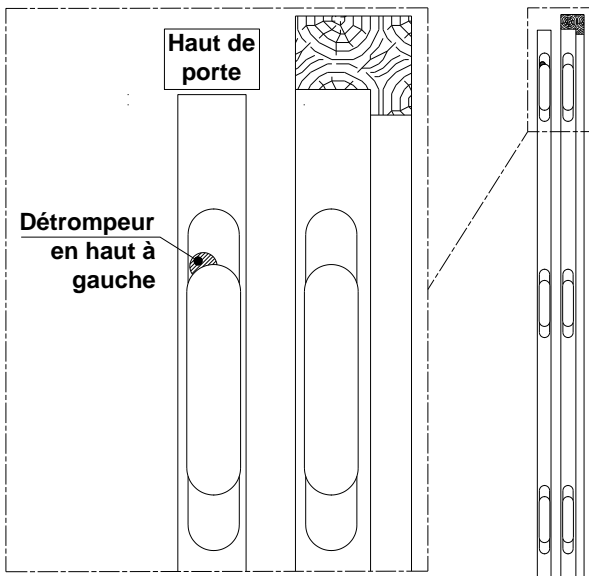

## Préconisation de montage et de réglage

Réaliser un pré-perçage  $\text{Ø}3$  avant le vissage des vis de fixation sur la porte et l'huissierie bois.

Le montage (sauf pour les charnières SFS W TEC 3D 100 et 160) et le réglage des charnières sont réalisées suivant la notice du fabricant.

## Préconisation de montage des charnières SFS W TEC 3D 100 et 160

### 1 - Assemblage des charnières avec les fers-plats

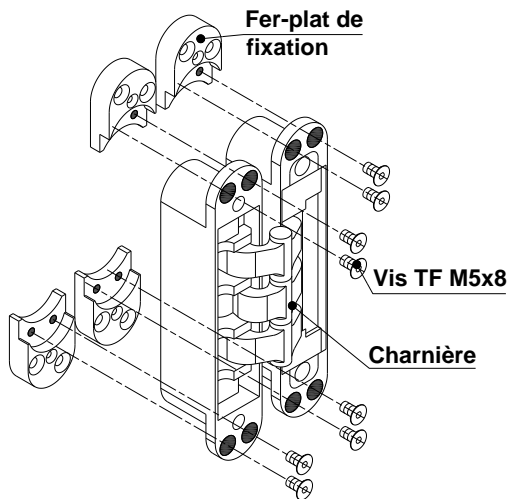

### 2 - Pose des charnières

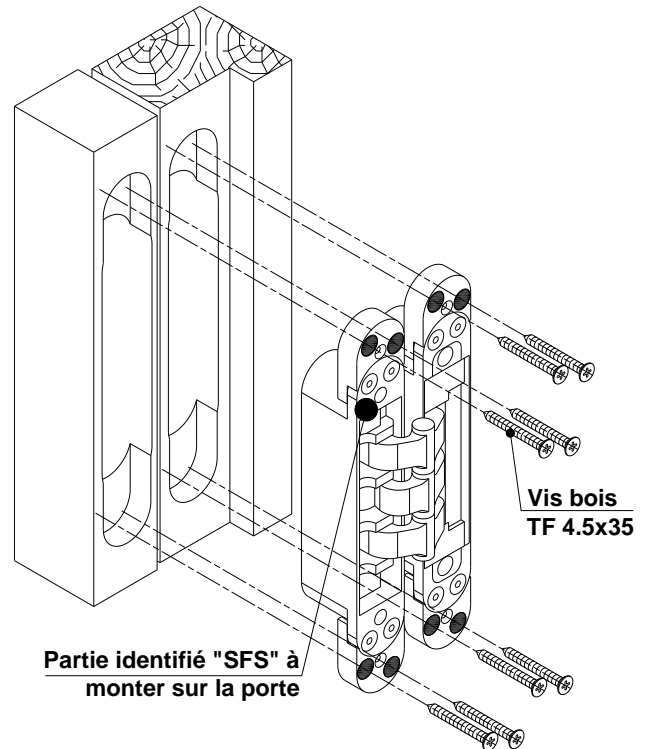

### 3 - Pose des platines

